

屋外設置が可能な IP55 対応の全天候型ラインアレイスピーカーが登場 ヤマハ スピーカーシステム『VXL シリーズ WR モデル』

ヤマハ株式会社は、プロフェッショナルオーディオの新製品として、商業空間や屋外施設向けに、防水防塵性能 IP55 に対応した全天候型のラインアレイ形式のスピーカーシステム『VXL シリーズ WR モデル』を2024年夏に発売します。

今回発売する『VXL シリーズ WR モデル』は、テーマパークや野外競技場などの屋外施設で使用可能な、当社初の IP55 対応・全天候型の、ラインアレイ形式のスピーカーシステムです。屋外で明瞭な拡声・音楽再生を提供したいというニーズに応え、2018年発売の「VXL シリーズ」にラインアップを追加しました。

筐体は、現行の「VXL シリーズ」同様、幅 54mm のスリムな形状を維持しているため、音声に明瞭度が求められるケースで、かつスペースに制限の多い場所でも設置が可能です。また、ドライバーは、現行の「VXL シリーズ」で使用している 3.75cm (1.5 インチ) フルレンジ型に防水加工を施した上で、対候性も高め劣化しにくい構造を採用しました。さらに、錆（さび）が発生しにくくなるよう、筐体塗装の工夫や固定するネジへのクッションの追加などを施し、さまざまな天候下で長時間使用できる仕様としています。音質面では、最適なチューニングを施した高性能のスピーカーユニットによって、屋外でも音声や音楽が聴きとりやすい明瞭な中高域を実現しました。加えて、別売のスピーカーアクセサリを利用することで、水平および垂直方向の連結や、スピーカーの角度調整など、環境や用途に合わせた多様な設置方法が可能です。



スピーカーシステム
『VXL シリーズ WR モデル』

品名	品番	色	希望小売価格（税込）	発売時期
スピーカーシステム	VXL1B-24-WR	ブラック	214,500 円	2024 年夏
	VXL1W-24-WR	ホワイト	214,500 円	
	VXL1B-16-WR	ブラック	137,500 円	
	VXL1W-16-WR	ホワイト	137,500 円	
	VXL1B-8-WR	ブラック	82,500 円	
	VXL1W-8-WR	ホワイト	82,500 円	
スピーカーアクセサリ	PWMB-L1B	ブラック	24,200 円	2024 年夏
	PWMB-L1W	ホワイト	24,200 円	
	ST-L1Ba	ブラック	29,700 円	
	ST-L1Wa	ホワイト	29,700 円	

※販売単位：全て1台

■ 一般の方のお問い合わせ先：
株式会社ヤマハミュージックジャパン プロオーディオ・インフォメーションセンター
https://jp.yamaha.com/support/contacts/av_pa/ (Web フォームよりお問い合わせが可能です)

<主な特長>

1. スリムな形状と高音質を両立した、さまざまな環境に溶け込むデザイン

『VXL1B-24-WR』『VXL1W-24-WR』は24基、『VXL1B-16-WR』『VXL1W-16-WR』は16基、『VXL1B-8-WR』『VXL1W-8-WR』は8基のスピーカーユニットを搭載しています。現行の「VXLシリーズ」同様、ラインアレイ形式を採用し、線状の音源を形成することで、垂直方向に音が広がりにくくなり、離れた場所にも明瞭な音を届けることができます。ドライバーには、防水加工を施した3.75cm（1.5インチ）フルレンジ型を採用し、幅54mmのエンクロージャー（筐体）によるスリムな形状を維持したことで、さまざまな環境で意匠を損なわず導入できます。



2. 多様な設置環境にも耐えうる堅牢な取り付け金具

『VXLシリーズWRモデル』は、多様な設置環境に耐えうるステンレス加工の屋外専用取り付け金具『PWMB-L1B/W』を用意しています。これにより、最大水平180°、垂直10°（『VXL1B/W-16-WR』）から4.8°（『VXL1B/W-24-WR』）の角度調節が可能です。『VXL1B-24-WR』『VXL1W-24-WR』『VXL1B-16-WR』『VXL1W-16-WR』は、スピーカー単体につき金具を2セット、『VXL1B-8-WR』『VXL1W-8-WR』は1セット取り付けが必要です。

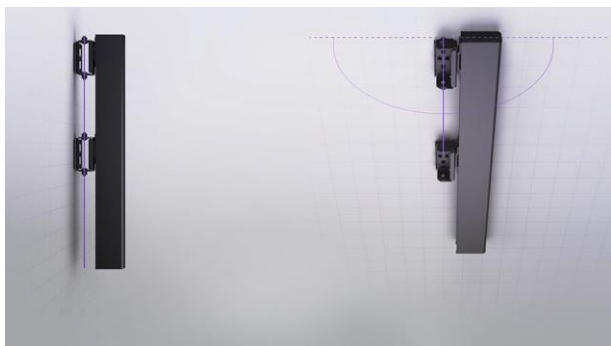

ウォールマウント（水平角度調整可）

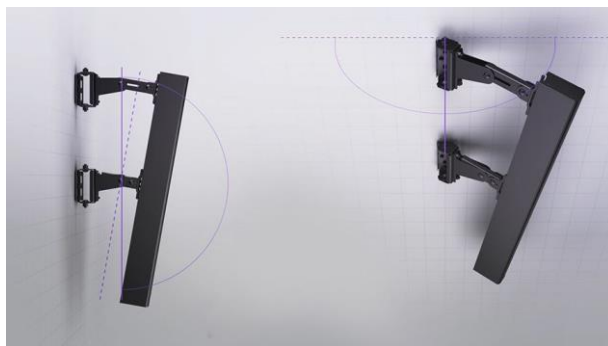

ボールマウント（水平垂直調整可）

3. 設置環境に合わせた、さまざまなカバレッジパターン

『VXLシリーズWRモデル』は、水平170°の指向角度により、広いエリアをカバーします。『VXL1B-24-WR』『VXL1W-24-WR』『VXL1B-16-WR』『VXL1W-16-WR』は、本体背面のスイッチにより、垂直指向角度の切り替えが可能です。『VXL1-16-WR』の場合、NORMALモードでは17°（上向き8.5°、下向き8.5°）、WIDEモードでは22°（上向き11°、下向き11°）、『VXL1-24-WR』の場合、NORMALモードでは13°（上向き6.5°、下向き6.5°）、WIDEモードでは20°（上向き10°、下向き10°）に設定され、スピーカーを設置する高さやエリアとの距離に合わせて、最適なカバレッジ（受音面）を選択できます。

※『VXL1B-8-WR』『VXL1W-8-WR』の垂直指向角度は40°（上向き20°、下向き20°）のみです。

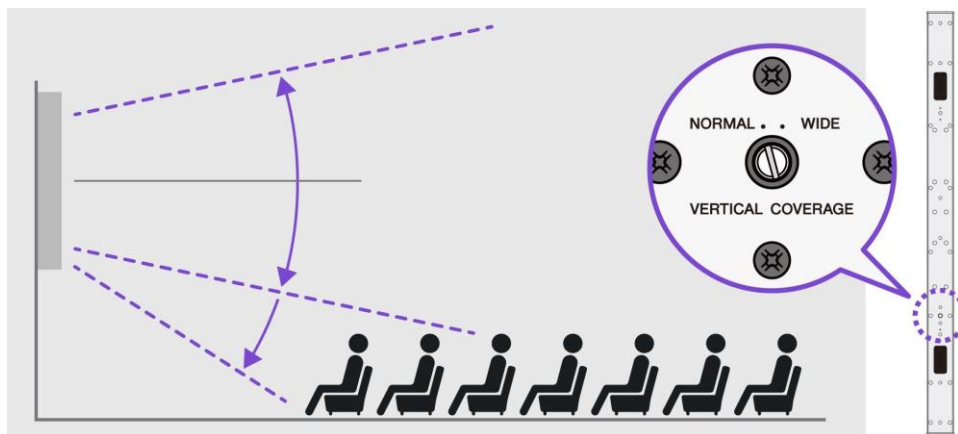

NOMAL/WIDE モードの切り替え

詳しい仕様は、プロオーディオ製品サイトでご確認ください。

※現行の「VXL シリーズ」の製品情報をご確認いただけます。『VXL シリーズ WR モデル』の情報は後日掲載します。

<https://jp.yamaha.com/products/proaudio/>

*文中の商品名、社名等は当社や各社の商標または登録商標です。

*掲載情報はすべて発表日現在のものです。発表日以降に変更となる可能性もありますので予めご了承ください。

■ 報道関係の方のお問い合わせ先

ヤマハ株式会社 コーポレート・コミュニケーション部 担当：佐藤 圭 TEL. 03-5488-6605

ウェブサイト https://www.yamaha.com/ja/news_release/

■ 一般の方のお問い合わせ先

株式会社ヤマハミュージックジャパン プロオーディオ・インフォメーションセンター

https://jp.yamaha.com/support/contacts/av_pa/ (Web フォームよりお問い合わせが可能です)
